

(auf diese Zeile kannst Du Deinen Namen schreiben)

's

persönliches

Kreativheftchen

rund um das Thema

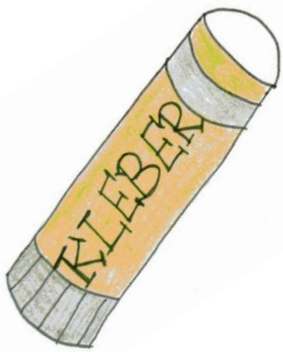

Feuerwehr und deren Aufgaben





Hallo Du ,



seit Wochen hören und lesen wir in den Medien von Corona und bekommen die Auswirkungen tagtäglich zu spüren. Das hat unser Leben ganz schön auf den Kopf gestellt.

Auch in der Feuerwehr sind wir stark von dieser sogenannten Pandemie betroffen.

Wochenlang fanden schon keine Übungen und Treffen statt.

Egal ob bei der aktiven Mannschaft, bei der Jugendfeuerwehr oder bei den Kinderfeuerwehrgruppen – die Übungs-/Jahresübersicht kann nicht wie geplant durchgeführt werden, viele Veranstaltungen sind leider ausgefallen.

Aus diesem Grund entstanden die folgenden Seiten für DICH, um etwas Feuerwehrluft schnuppern zu können.

Voll bepackt mit

Spielideen

Rezept

Bastelanleitungen

Rätsel

Lerninhalten

Malseiten

... und vielem mehr, soll es Dir die Zeit bis zum nächsten Treffen verkürzen.



Ganz viel Spaß damit!

Bleib bitte gesund!



Feuerwehrruchen

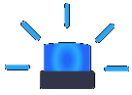

Zutaten

- 310 g Mehl (200g + 110g)
- 200 g Zucker (100g + 100g) + 1 EL
- 190 g Margarine / Butter (100g + 90g)
- 1 Ei
- 1 Messerspitze Backpulver
- 2 Gläser Sauerkirschen (á 720 ml)
- 1 Päckchen Puddingpulver „Vanille-Geschmack“
- 100 g Mandeln
- ½ TL Zimt
- 400 g Schlagsahne
- 2 Päckchen Vanille-Zucker
- 2 Päckchen Sahnesteif
- 1 TL Kakao



Zubereitung

1. Für den Mürbteig 200g Mehl, 100g Zucker, 100g Butter, Ei und Backpulver verkneten.
Ca. 30 Minuten kühlstellen.
Teig als Boden in eine gefettete Springform (26 – 28 cm Durchmesser) verteilen
2. Kirschen abtropfen lassen, dabei den Saft auffangen und ¼ Liter davon abmessen.
4 EL Saft, 1 EL Zucker und Puddingpulver verrühren.
Restlichen Saft aufkochen, angerührtes Puddingpulver einrühren, aufkochen lassen und Kirschen unterrühren
Kompott auf dem Mürbteigboden verteilen.
3. Aus 110g Mehl, 100g Zucker, 90g Butter, Mandeln und Zimt Streusel kneten und auf dem Kirschkompott verteilen.
4. Kuchen im vorgeheizten Backofen bei 175 C ca. 50 – 60 Minuten backen.
Auskühlen lassen.
5. Schlagsahne, Vanille-Zucker und Sahnesteif steif schlagen und auf dem ausgekühlten Kuchen verteilen.
Mit Kakao verzieren.





SCHÜTZEN UND RETTEN



Eine Aufgabe der Feuerwehr ist SCHÜTZEN
Wir, die kleinen Helden, schützen unter anderem auch die Natur.
Aus diesem Grund bauen wir ein Insektenhotel.

benötigtes Material:

- eine Tontopf (mit Loch, sauber und trocken)
- Schere
- Gartenschere
- Kartoffel- oder Zwiebelnetz
- Juteschnur
- Füllmaterial z.B.:
 - verschiedene, etwas dicker Äste
 - Stroh



Schritt 1 – Vorbereitung

Als erstes wird eine Aufhängevorrichtung benötigt.
Dazu schneidest Du mit der Gartenschere zwei kurze Stücke von den Ästen ab.
Zudem brauchst Du ein ca. 50 cm langes Stück von der Juteschnur.

Dieses Stück Schnur verknotest Du in der Mitte eines Aststückchens.

Die Kordel wird nun durch das Loch im Tontopf nach außen gefädelt.

Dort legst Du das zweite Aststück auf das Loch und verknotest die Schnur wieder.

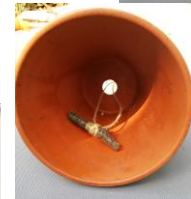

Schritt 2 – Befüllen

Nun kannst Du Dein Hotel mit allen Materialien die Du gesammelt hast befüllen.
Schneide mit Hilfe alles in die richtige Größe – es soll nichts über den Topf ragen.
Die Zwischenräume befüllst Du mit Stroh, so dass alles gut fest zusammenhält.

Ist Dein Insektenhotel gut gefüllt, nimmst Du das Gemüsenetz und ein Stück (ca. 50 cm – je nach Topfdurchmesser) Juteschnur.

Fädle die Schnur durch das rautenförmige Netzende.
Lege dieses nun straff auf den befüllten Topf und binde die Juteschnur unter dem Topfrand fest zusammen.
Nun schneidest Du nur noch die überstehenden Kordelenden ab.

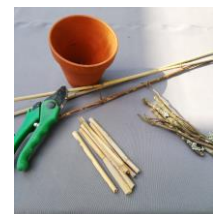



Schritt 3 – richtige Platzwahl

Nun kannst Du Dein Insektenhotel an einem geeigneten Platz im Garten aufhängen und beobachten, wie kleine Gartenbewohner in Dein Hotel einziehen. Viel Spaß dabei.





SCHÜTZEN und RETTEN

- für geübte Handwerker -



Hier kommt die Anleitung für ein Insektenhotel für die größeren und geübteren Handwerker unter Euch. Bitte dennoch einen Erwachsenen Dir ab und zu zur Hand zu gehen.

benötigtes Material:

- eine Dose (ca. 700 ml Fassungsvermögen; ohne Etikett, ausgewaschen, trocken)
- nach Belieben Acrylfarbe und Pinsel, Edding, o.ä. zum Anmalen der Dose
- Schleifpapier
- Schere
- Gartenschere
- Zange
- Drahtgitter
- ggf. Bindedraht
- Juteschnur
- Füllmaterial z.B.:
 - verschiedene, etwas dicker Äste
 - Stroh
 - Tannenzapfen

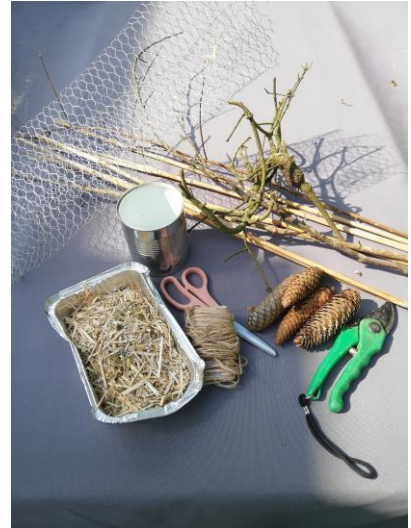

Schritt 1 – Gestalten

Bevor Du loslegst, bitte einen Erwachsenen, dass er mit Schleifpapier den oberen Rand etwas Abschleift um dich nicht zu verletzen.

Die saubere Dose kannst Du nun nach Belieben farbig gestalten und verschönern.



Schritt 2 – Befüllen

Nach dem Trocknen der Farbe füllst Du die Dose mit dem gesammelten Füllmaterial. Dazu musst Du die Äste passend für die Größe Deiner Dose mit der Gartenschere zurechtschneiden. Platziere zuerst die Tannenzapfen und Äste.

Zwischenräume kannst Du abschließend mit Stroh auffüllen. Achte darauf, dass Dein Hotel sehr gut gefüllt ist, so kann später nichts herausfallen.





Zum Schutz, dass auch wirklich nichts herausfällt, bittest Du wiederum einen Erwachsenen, dass er Dir das Drahtgitter zu Recht schneidet. Dies sollte etwas größer sein als der Dosendurchmesser, so dass es gut rundum die Dose gelegt werden kann. Ggf. musst Du es mit Bindendraht zusätzlich befestigen.



Schritt 3 – Aufhängen

Schneide Dir ein Stück (ca. 1 Meter) von der Juteschnur ab. Befestige nun diese an dem fast fertigen Hotel indem Du die beiden Enden jeweils oben und unten an der Dose verknötest.



Schritt 4 – richtige Platzwahl

Nun kannst Du Dein Insektenhotel an einem geeigneten Platz im Garten aufhängen.





Wer weiß denn sowas?

- einfach -

Die Antwort ist ganz einfach → DU ☺

Löse die Aufgaben und male die Ergebniszfelder im Feuerwehrauto entsprechend an.

ORANGE

$5 + 5 + 5 + 5 = \underline{\quad}$

$3 + 6 = \underline{\quad}$

HELLBLAU

$11 + 5 = \underline{\quad}$

$6 + 5 + 7 = \underline{\quad}$

DUNKELBLAU

$4 + 4 = \underline{\quad}$

GRAU

$11 - 8 = \underline{\quad}$

$17 - 4 = \underline{\quad}$

$6 + 11 = \underline{\quad}$

ROT

$8 + 6 = \underline{\quad}$

$20 - 10 = \underline{\quad}$

$2 + 9 = \underline{\quad}$

$20 - 5 = \underline{\quad}$

$18 + 1 = \underline{\quad}$

SCHWARZ

$12 - 6 = \underline{\quad}$

$25 - 4 = \underline{\quad}$

$10 - 6 = \underline{\quad}$

$10 - 9 = \underline{\quad}$

$16 - 4 = \underline{\quad}$

$8 - 3 = \underline{\quad}$

$15 - 8 = \underline{\quad}$

$20 + 2 = \underline{\quad}$

$11 - 9 = \underline{\quad}$

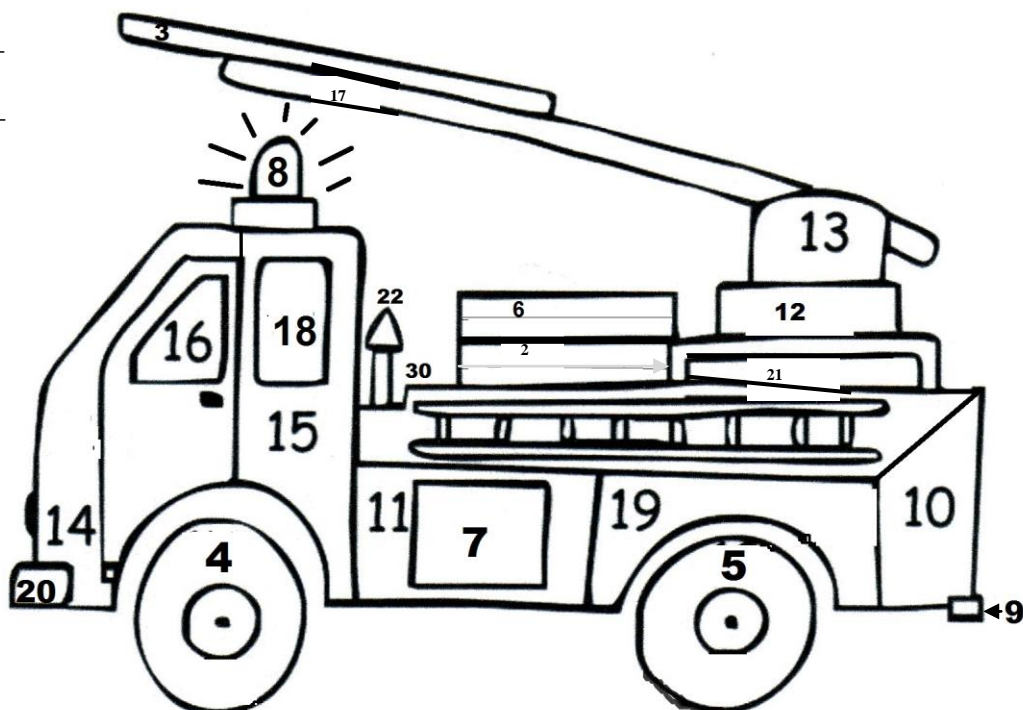



Wer weiß denn sowas?

- für Fortgeschrittene -

Rechnen quer Beet – das schaffst DU ganz bestimmt. ☺

Löse die Aufgaben und male die Ergebnisfelder im Feuerwehrauto entsprechend an.

ORANGE

$4 \times 5 = \underline{\quad}$

$3 \times 3 = \underline{\quad}$

HELLBLAU

$43 - 27 = \underline{\quad}$

$6 \times 3 = \underline{\quad}$

DUNKELBLAU

Die Hälfte von 16 = $\underline{\quad}$

GRAU

$27 : 9 = \underline{\quad}$

$20 + 9 - 16 = \underline{\quad}$

$6 \times 4 = \underline{\quad}$

ROT

$100 : 10 = \underline{\quad}$

$73 - 59 = \underline{\quad}$

die Hälfte von 22 = $\underline{\quad}$

$5 \times 3 = \underline{\quad}$

$88 - 13 - 56 = \underline{\quad}$

SCHWARZ

$24 : 6 = \underline{\quad}$

das Dreifache von 4 = $\underline{\quad}$

$48 : 8 = \underline{\quad}$

$54 - 47 = \underline{\quad}$

$45 : 9 = \underline{\quad}$

$86 - 56 = \underline{\quad}$

das Doppelte von 22 = $\underline{\quad}$

$7 \times 7 = \underline{\quad}$

$5 \times 5 = \underline{\quad}$

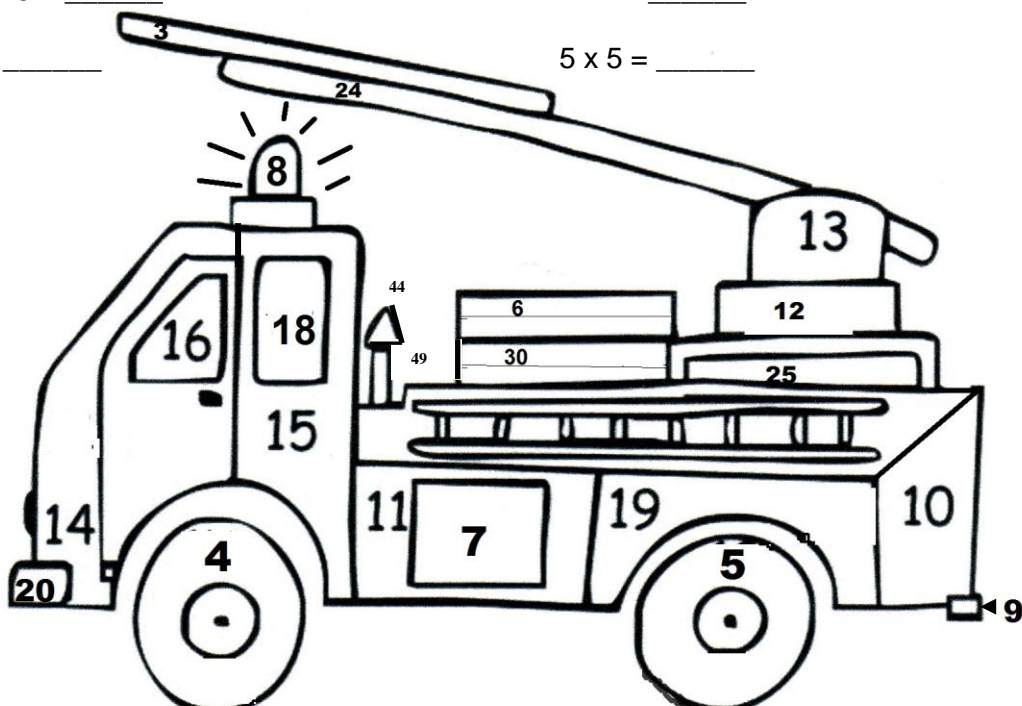



Feuerwehr – Bewegungslied



Bewegung muss sein, damit eine Feuerwehrfrau / ein Feuerwehrmann fit bleibt.

Auch auf Deinem Weg zu einer Frau / einem Mann bei der Feuerwehr kannst Du schon mal üben.

Nein, das ist überhaupt nicht öde oder langweilig sondern macht eine Menge Spaß.

Unter: <https://www.youtube.com/watch?v=uQ5Hi6LqXZ4> findest Du den entsprechenden Song.

Text und Anregung zur Choreografie findest Du hier. Deiner Phantasie kannst Du dabei freien Lauf lassen.

Auf geht's:

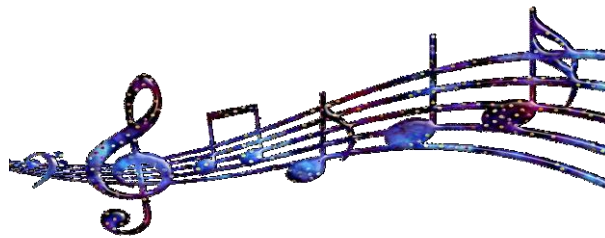

Achtung! Platz da! Die Feuerwehr kommt! **Mit den Händen vom Körper weg**

Seht ihr den Rauch?

Eine Hand flach über den Augen

Tatü-tatata

Mit einem gestreckten Arm in der Luft kreisen

Holt schnell den Schlauch!

Beide Arme vor Körper übereinander kreisen

Tatü-tatata

Mit einem gestreckten Arm in der Luft kreisen

Seht ihr den Rauch?

Eine Hand flach über den Augen

Tatü-tatata

Mit einem gestreckten Arm in der Luft kreisen

Holt schnell den Schlauch!

Beide Arme vor Körper übereinander kreisen

Tatü-tatata

Mit einem gestreckten Arm in der Luft kreisen

Hört ihr das Martinshorn? Wo kommt denn das nur her? **Eine Hand an ein Ohr**

Schnell-schnell hinein, es ist die rote Feuerwehr

auf der Stelle schnell Laufen

Wir fahren links, wir fahren rechts die Straße rauf

nach links – nach rechts schauen

Und rollen rasch die langen Wasserschläuche aus

Beide Arme vor Körper übereinander kreisen

Zieht eure Brillen tief herab, es wird gleich heiß

mit einem Finger auf der Nase nach unten fahren





Stellt euch mit euren Schläuchen hin in einen Kreis **Kreis bilden**
Das Wasser spritzt **Haltung als würde man einen Schlauch halten**
Das Feuer zischt **„Zisch“-Geräusch**
Es brennt nicht mehr
Das haben wir geschafft mit unserer Feuerweehhhhhhr... **Mit einer Hand über Stirn wischen**

Chorus:

Seht ihr den Rauch? **Eine Hand flach über den Augen**
Tatü-tatata **Mit einem gestreckten Arm in der Luft kreisen**
Holt schnell den Schlauch! **Beide Arme vor Körper übereinander kreisen**
Tatü-tatata **Mit einem gestreckten Arm in der Luft kreisen**
Dreht Wasser auf! **„Aufdreh“-Bewegung“ mit einer Hand**
Tatü-tatata **Mit einem gestreckten Arm in der Luft kreisen**
Die Leiter rauf! **„Luftleiter“ steigen mit beiden Armen und Beinen**
Tatü-tatata **Mit einem gestreckten Arm in der Luft kreisen**



Hört ihr das Martinshorn? **Eine Hand an ein Ohr**
Nun pfeift es winzig klein **kleines Vierecke mit je 2 Fingern der beiden Hände vor Körper ziehen**

Quetscht euch jetzt in die Mini-Feuerwehr hinein - „ -

Wir fahren links, wir fahren rechts zu einem Haus **nach links – nach rechts schauen**
Und löschen dort ein klitzekleines Feuer aus **Position als würde man einen Schlauch halten**
'ne Kerze brennt und fällt herunter, ach, oh Schreck **Eine Hand vor den Mund und erschrocken schauen**

Wir pusten kräftig eins-zwei-drei die Flamme weg **„pusten“**

Nichts ist passiert **„pusten“**

Nichts ist passiert

Wir haben Glück **Mit einer Hand über Stirn wischen**





Und flitzen mit der Mini-Feuerwehr zurück

kleines Vierecke mit je 2 Fingern der beiden
Hände vor Körper ziehen



Chorus:

Seht ihr den Rauch?

Eine Hand flach über den Augen

Tatü-tatata

Mit einem gestreckten Arm in der Luft kreisen

Holt schnell den Schlauch!

Beide Arme vor Körper übereinander kreisen

Tatü-tatata

Mit einem gestreckten Arm in der Luft kreisen

Dreht Wasser auf!

„Aufdreh“-Bewegung“ mit einer Hand

Tatü-tatata

Mit einem gestreckten Arm in der Luft kreisen

Die Leiter rauf!

„Luftleiter“ steigen mit beiden Armen und Beinen

Tatü-tatata

Mit einem gestreckten Arm in der Luft kreisen

Hört ihr das Martinshorn? Nun bläst es wieder los

Eine Hand an ein Ohr

Springt alle rein, das Feuer-Auto ist jetzt groß

„Hüpf“-Bewegung mit Armen und Beinen;

vor Körper großes Viereck zeichnen

Wir fahren links, wir fahren rechts,

nach links – nach rechts schauen

nichts ist zu sehen

Schultern nach oben ziehen

kein Feuer brennt und doch ist wieder was geschehen

Ein Elefant der rutschte aus, fiel in ein Loch

mit beiden Armen/Händen im Gesicht

Elefantenrüssel machen

Los Leute, kommt,

„Komm-her“-Bewegung mit der Hand

fasst alle an und hebt ihn hoch

„Hochhebe“-Bewegung

Der Elefant trompetet laut

mit beiden Armen/Händen im Gesicht

Elefantenrüssel machen

Und freut sich sehr

breites Lachen auf den Lippen

Und singt mit uns das Lied der roten Feuerwehr





Chorus:

Seht ihr den Rauch?

Tatü-tatata

Holt schnell den Schlauch!

Tatü-tatata

Dreht Wasser auf!

Tatü-tatata

Die Leiter rauf!

Tatü-tatata

Eine Hand flach über den Augen

Mit einem gestreckten Arm in der Luft kreisen

Beide Arme vor Körper übereinander kreisen

Mit einem gestreckten Arm in der Luft kreisen

„Aufdreh“-Bewegung“ mit einer Hand

Mit einem gestreckten Arm in der Luft kreisen

„Luftleiter“ steigen mit beiden Armen und Beinen

Mit einem gestreckten Arm in der Luft kreisen

Rapped verse (2x):

Die Feuerwehr - wer? wer? Sie ist schon da-da

Schon längst ist sie hier, das ist wunderbar-bar

Lösche-die-Lösch-Lösch...

Und schlauche-die-Schlauch...

Flamme-die-Flamm-Flamm...

Rauche-die-Rauch...



Chorus (1x ohne; 1x mit Rap)

Seht ihr den Rauch?

Tatü-tatata

Holt schnell den Schlauch!

Tatü-tatata

Dreht Wasser auf!

Tatü-tatata

Die Leiter rauf!

Tatü-tatata

Eine Hand flach über den Augen

Mit einem gestreckten Arm in der Luft kreisen

Beide Arme vor Körper übereinander kreisen

Mit einem gestreckten Arm in der Luft kreisen

„Aufdreh“-Bewegung“ mit einer Hand

Mit einem gestreckten Arm in der Luft kreisen

„Luftleiter“ steigen mit beiden Armen und Beinen

Mit einem gestreckten Arm in der Luft kreisen



(K) Eine halbe Sache



Oh nein!!!

Da hatte es wohl jemand sehr, sehr eilig. Kannst Du bitte die Bilder vervollständigen?

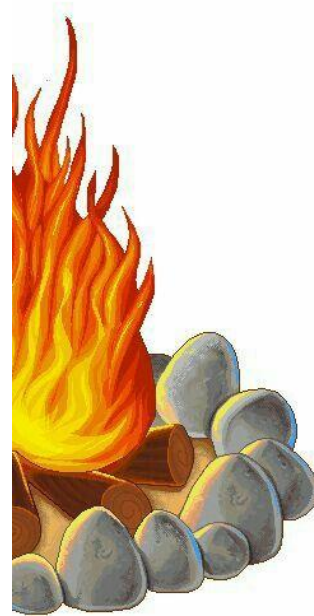



Die Eigenschaften des Feuers



gutes, nützliches Feuer < – > böses, schädliches Feuer



Feuer ist für jeden von uns faszinierend. Solange es einen Nutzen hat und unter Kontrolle ist. In diesem Fall sprechen wir von einem guten, nützlichen Feuer. Es wärmt uns, es wirkt gemütlich und es macht hell. Böses Feuer dagegen ist heiß, gefährlich und kann uns Angst machen.

Du kennst Dich ganz bestimmt sehr gut damit aus, wann uns ein Feuer Freude bereitet und wann Angst. Zeichne in die Kreise jeweils den passenden Smiley dazu.

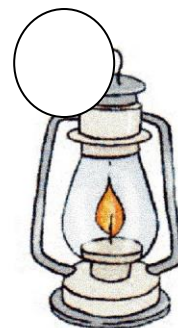
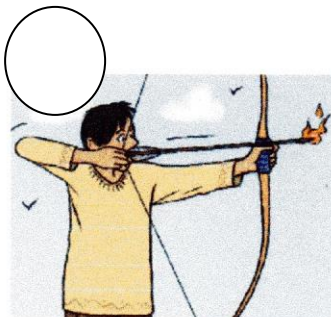
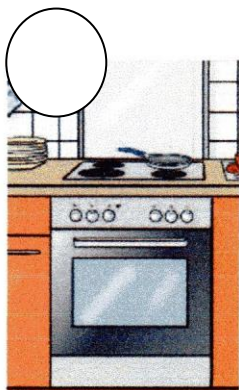



Du hast nun auf der Vorderseite schon ganz viele Beispiele gesehen. Nun darfst Du noch zwei Dinge die brennen können in die Flammen malen, die Dir einfallen





Wirr-Warr-Durcheinander

Florian ist verzeifelt. Er will eine Geschichte erzählen, aber er bringt etwas durcheinander.

Kannst Du ihm helfen? Scheide dazu die Bilder aus und klebe sie auf einem leeren Blatt Papier in die richtige Reihenfolge.

Wenn alles stimmt, ergeben die Buchstaben in den Ecken der einzelnen Bilder den Titel der Geschichte!

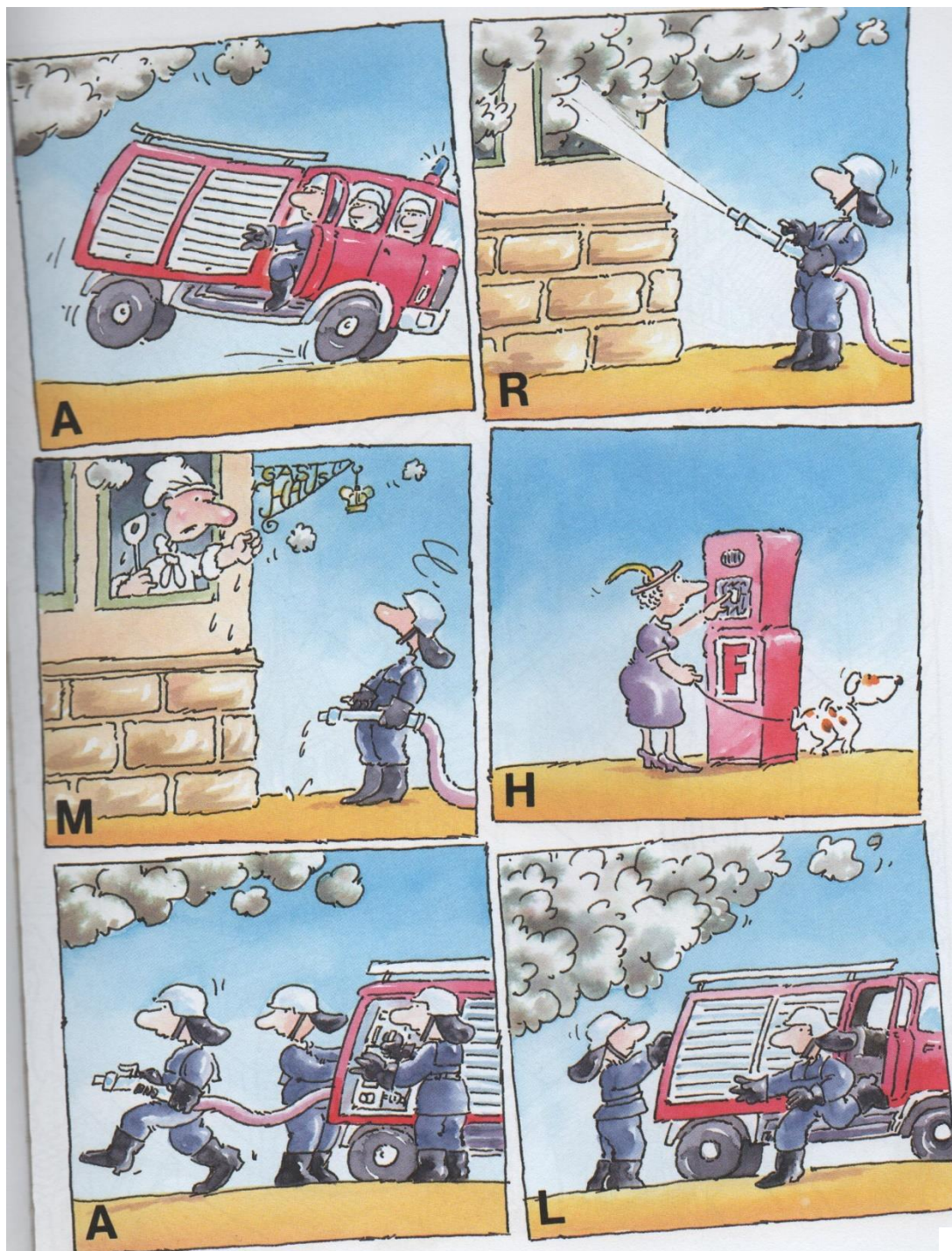

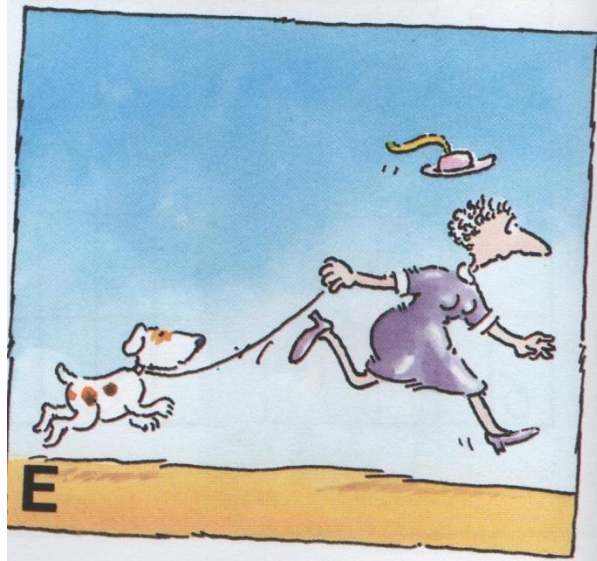
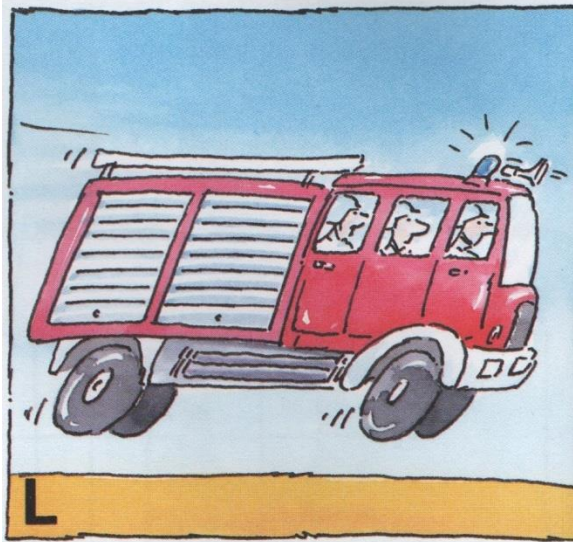



Bewegungsspiel

- für mehrere Kinder -

Bevor es losgeht malt Ihr die nachfolgenden Bilder bunt an, schneidet diese aus und verteilt sie mit einem großzügigen Abstand in einem Raum in dem Ihr spielen wollt oder im Freien.

Für dieses Spiel braucht einen „Erzähler“. Dieser liest die Geschichte vor. Alle anderen Teilnehmer laufen, während die Geschichte vorgelesen wird, zu den entsprechenden Bildern.

Zum Beispiel bei **Rudi** zu dem Bild mit dem Jungen und bei **Hanne** zu dem Bild mit dem Mädchen.

Bilde	bei folgenden Wörtern
Junge	> Rudi
Mädchen	> Hanne
Junge und Mädchen	> beide
Drehleiterfahrzeug	> Drehleiter
Feuerwehrauto	> Fahrzeug / Fahrzeuge > Löschfahrzeug
Ausrufezeichen:	> Qualm > Rauch > brennt > Brandstelle > Brand > Feuer
Feuerwehrmann	> Feuerwehrmann / Feuerwehrmännern > Feuerwehrleute
Wassertropfen	> gelöscht / löschen

Je besser die Bilder verteilt und je mehr Teilnehmer es sind umso mehr Spaß entsteht. Viel Freude damit!





Die Geschichte

Hanne wohnt in einem schönen alten Haus in der Hauptstraße. Sie wartet auf ihren Schulfreund **Rudi**, mit dem sie immer zusammenspielt

Heute Nachmittag sind **Hanne** und **Rudi** ganz alleine zu Hause, denn **Hannes** Mutter ist einkaufen gegangen. Sie spielen Zirkus und der Hund Robertus soll gerade dressiert werden, als **Hanne** auf einmal sieht, dass unter der Wohnungstür **Qualm** hervorquillt.

Die **beiden** laufen zum Fenster und schauen nach draußen. Von unten steigt **Rauch** hoch, und die alte Frau Höckerbein schreit aus Ihrem Fenster: „ Hilfe, zu Hilfe! Es brennt!“

Rudi und **Hanne** bekommen schreckliche Angst und wollen weglaufen. Als sie die Wohnungstür auf machen, können sie gar nichts sehen. Alles ist dunkel und schwarz und voller **Rauch**. **Rudi** bekommt fast keine Luft mehr. Ihm zittern die Knie, und er muss fast weinen.

Da fällt **Hanne** plötzlich wieder ein, was die Feuerwehrleute in der Schule gesagt haben.

„Mach schnell die Tür und alle Fenster wieder zu, damit der **Rauch** nicht reinkommt!“, sagt sie zu **Rudi**.

Hannes Hände zittern so, dass sie fast nicht wählen kann. Zum Glück fällt ihr die Nummer für den Notruf gleich ein. Es ist die Nummer 112!

Es meldet sich eine Stimme, die sagt: „Hallo, hier ist der Notruf für Feuerwehr und Rettungsdienst!“

Hanne schreit:“ Hilfe, Hilfe, es **brennt** und wir können nicht raus!“

„Sprich ganz ruhig und deutlich!“ sagt der **Feuerwehrmann**.

„Wo brennt es?“, fragt er.

„Bei uns in der Hauptstraße 133!“, sagt **Hanne**.

„Wie heißt du denn?“

„Ich? – Hanne Knippering“, sagt **Hanne** „und **Rudi** Münze ist auch da!“

„Von wo rufst du an?“, fragt der **Feuerwehrmann**.





„Ich bin bei uns im Wohnzimmer am Telefon. Wir wohnen im 2. Stock. Unter uns bei Frau Höckerbein **brennt** es, und die kann nicht alleine laufen!“, sagt **Hanne**.

„Bleib ganz ruhig, wir kommen sofort! Stellt euch an das geschlossene Fenster damit wir euch sehen können, wenn wir kommen!“, sagt der **Feuerwehrmann** und legt auf.

In der Wache wird sofort Alarm gegeben. Die **Feuerwehrleute** holen Schutzjacke, Schutzhose, Helm, Stiefel und Handschuhe und rennen zu den **Fahrzeugen**.

Mit Blaulicht und Martinshorn fahren die **Löschfahrzeuge** zur **Brandstelle**. Ein Rettungswagen und der Notarzt sind auch auf dem Weg.

In Windeseile ist die Feuerwehr mit ihren **Fahrzeugen** vor dem **brennenden** Haus angekommen. Schnell wird die **Drehleiter** ausgefahren und **Rudi** und **Hanne** werden von zwei **Feuerwehmännern** gerettet.

Ausgerüstet mit Atemschutzgeräten rennen andere **Feuerwehrleute** ins Haus und tragen Frau Höckerbein auf einer Trage in den Rettungswagen, wo sie vom Notarzt versorgt wird. Gleichzeitig wird der **Brand gelöscht**.

Endlich ist das **Feuer** aus!

Alle Leute aus dem Haus sind gerettet und auch Robertus dem Hund ist nichts passiert.

Jetzt muss **Rudi** doch weinen und **Hanne** auch. Ein **Feuerwehrmann** nimmt beide in den Arm und sagt: „Das habt ihr gut gemacht! Weil ihr uns so schnell angerufen habt, ist alles gut gegangen. So konnten wir bei Frau Höckerbein im Wohnzimmer den Fernseher schnell **löschen**. Sie wird in ein paar Tagen wieder aus dem Krankenhaus kommen.“ „Wir gehen sie morgen besuchen“, sagt **Rudi**. Und **Hanne** denkt: „Da wird meine Mama staunen, wenn sie zurückkommt! Und sie wird ganz bestimmt stolz auf mich sein.“





Deine Ausmalbilder zur Geschichte

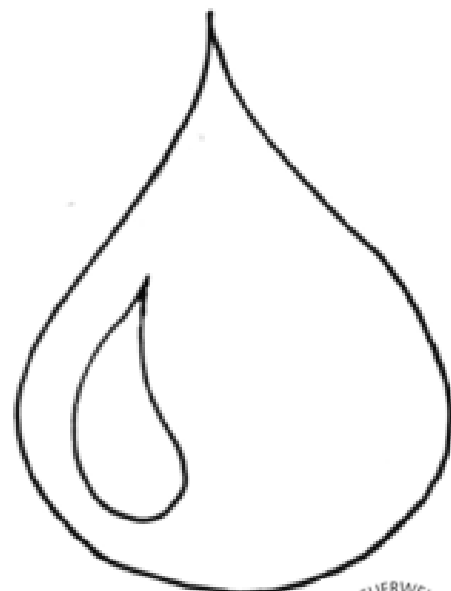
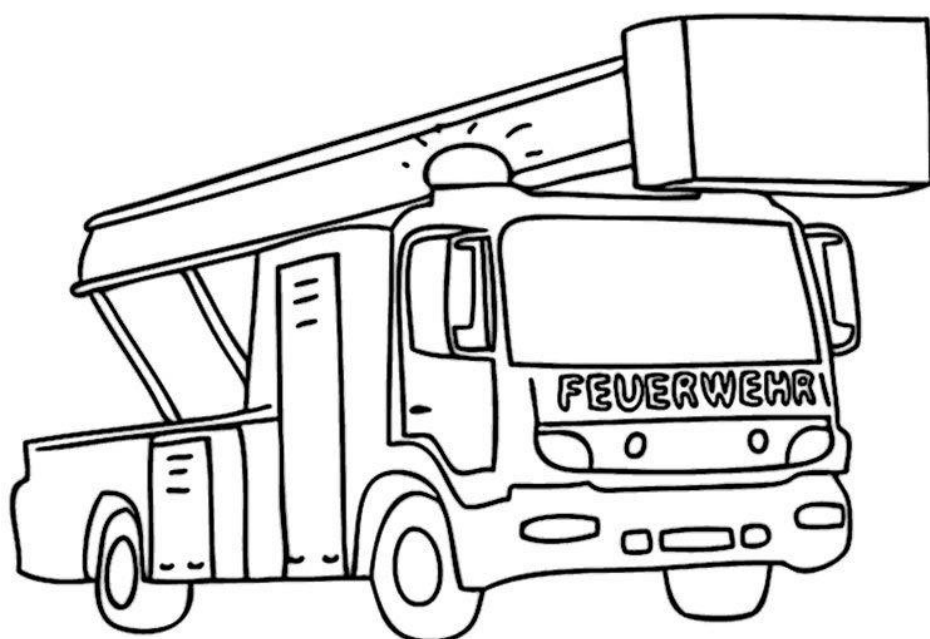

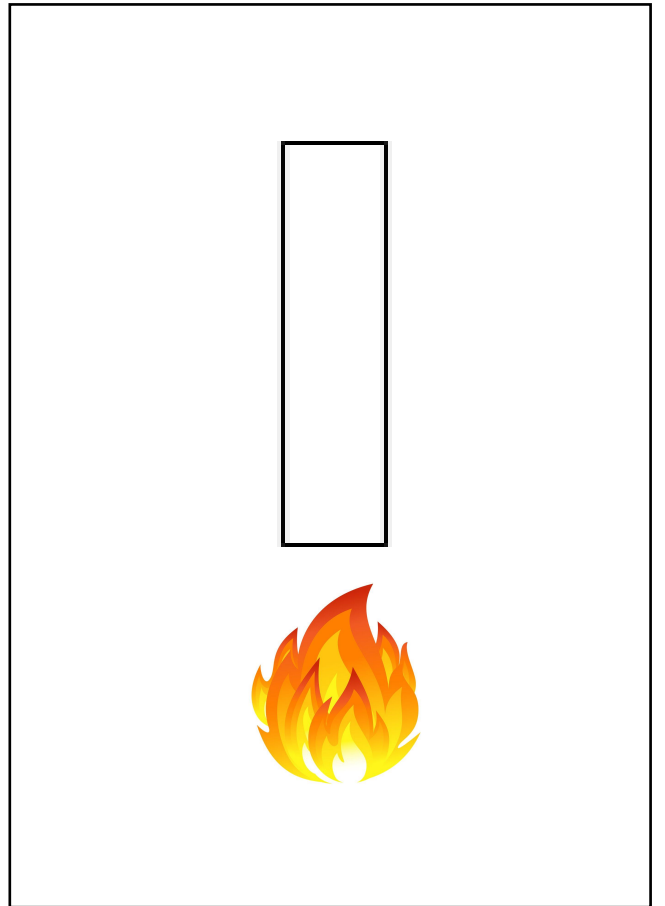
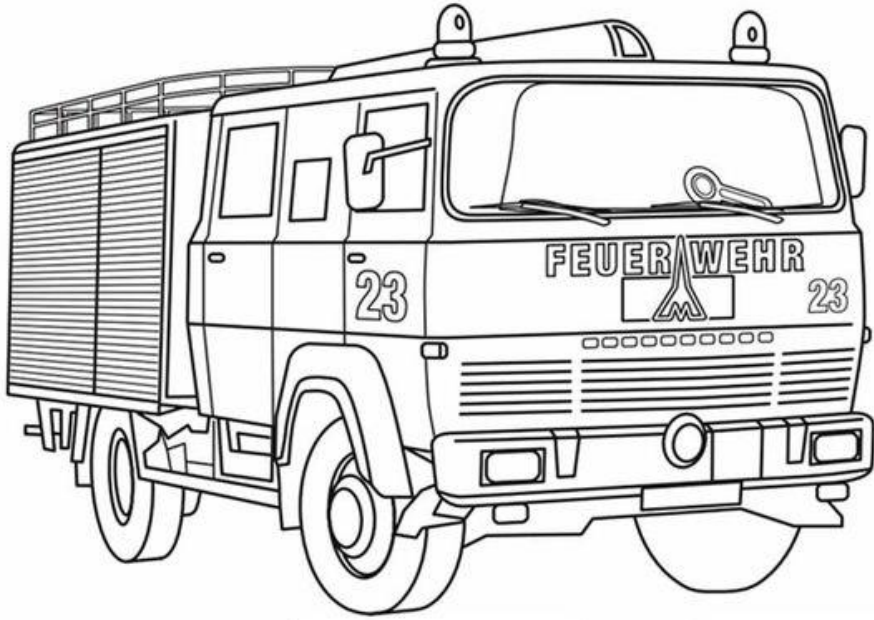



Das Farbexperiment mit Flammenbild



Hast Du Dich vielleicht auch schon mal gefragt, welche Farbe eigentlich eine Flamme hat?

Spontan würde man auf gelb, rot und orange tippen, oder?

Meine Behauptung ist, dass auch Blau mit dabei ist. „Stimmt nicht!“, sagst Du?

Im nachfolgenden Versuch kannst Du es herausfinden?

Lass Dir dabei auf alle Fälle von einem Erwachsenen helfen!

Ihr braucht dazu:

1 feuerfeste Unterlage

1 Kerze

Zündhölzer

1 Behälter mit Wasser zum Ablöschen

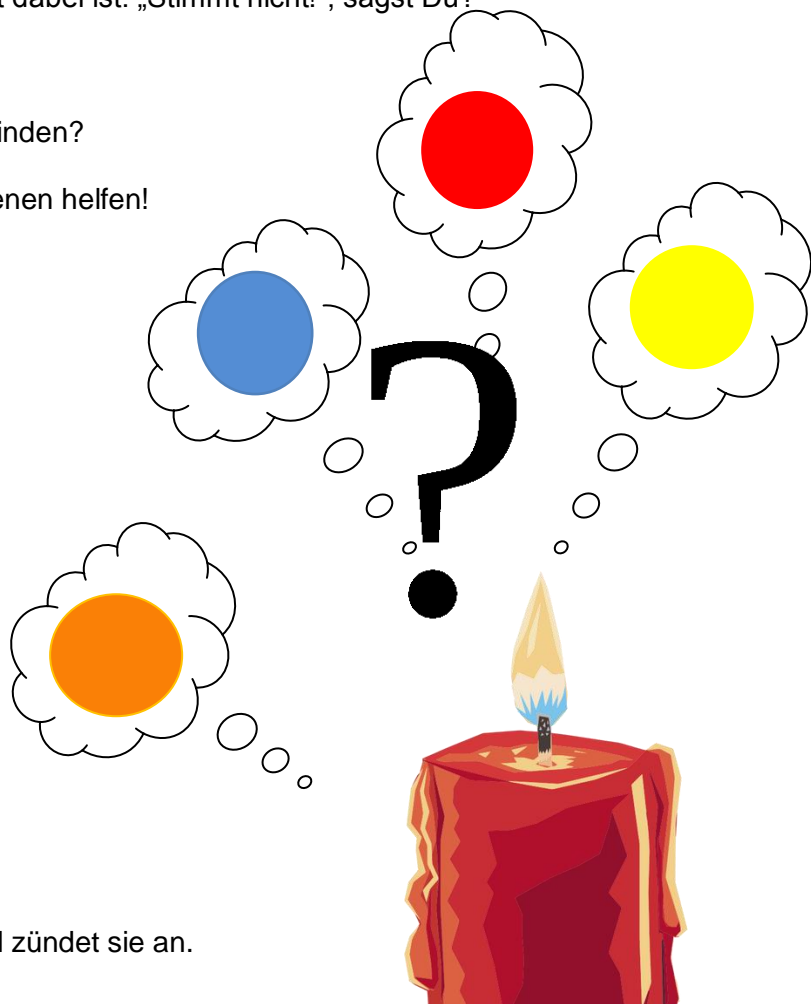

Der Versuch:

Stellt die Kerze auf eine feuerfeste Unterlage und zündet sie an.

Betrachtet nun die Flamme.

Du kannst auch ganz vorsichtig hineinpusten, damit die Flamme ein wenig flackert.

Welche Farben kannst Du nun erkennen?

Richtig! Eine Flamme besteht aus den Farben Rot, Gelb und Blau.

Lösche nun die Kerze aus.



Die Erklärung:

Die verschiedenen Farben einer Flamme stellen die drei Schichten und entstehen unter anderem durch unterschiedliche Temperaturen.

So ist die Temperatur im Flammenkern (um den Docht herum) am kältesten. Hier hat es ungefähr 800 Grad Celcius - blaue Farbe.

Um den Flammenkern legt sich der Flammenmantel (gelb). Die Temperatur beträgt hier ca. 1400 Grad Celcius. Somit ist es im Flammenmantel am heißesten.

Mit 1200 bis 1400 Grad Celcius bildet sich außen der Flammensaum und schimmert rot.

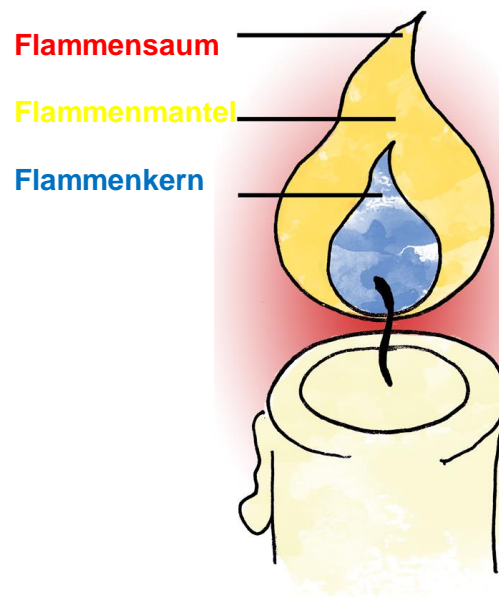



Dein Flammenbild

Nachdem Du jetzt weißt, welche Farben eine Flamme hat, kannst Du nun Dein eigenes Flammenbild anfertige.

Du brauchst dazu:

Wasserfarben in Gelb, Rot und Blau

Pinsel

weißes, festes Zeichenblockpapier

großes Stück Pappe (zum Beispiel die Rückseite des Zeichenblockes)

Kleber

Schere

Naturmaterial wie kleine Äste, Holzstückchen, Rinde, Blätter

nach Belieben Locher und ein Stück Schnur

Und so geht´s:

Male mit den Wasserfarben Blau, Gelb und Rot (von unten nach oben) das ganze Zeichenblockpapier an.

Wenn Du dabei die Farben nass in nass aufträgst, vermischen sie sich und es kommen verschiedene Farbtöne dabei heraus – wie bei einem richtigen Feuer.

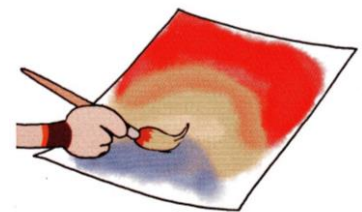

Lasse das Bild gut trocknen.

In der Zwischenzeit sammelst Du draußen die Naturmaterialien, die brennen können.

Schneide nach dem Trocknen aus dem Bild züngelnde Flammen aus.



Auf der Pappe errichtest Du nun mit den gesammelten Naturmaterialien ein Lagerfeuer. Klebe dazu die Sammelwerke im unteren Drittel auf. Lasse Dir dabei von einem Erwachsenen helfen, wenn zum Beispiel die Ästchen nicht so gut halten.



Über dem aufgeklebten Brennmaterial klebst Du die Flammen auf.

Diese dürfen auch gerne etwas über den oberen Blattrand hinausragen.

Und schon hast Du ein tolles Flammenbild.

Indem Du die beiden oberen Ecken lochst und ein Stück Schnur durchziehst, kannst Du es aufhängen.





Der Notruf

Unter welcher Nummer ein Notruf abgesetzt werden kann, das weißt Du ganz bestimmt. Trage die Zahlen auf der Tafel ein.

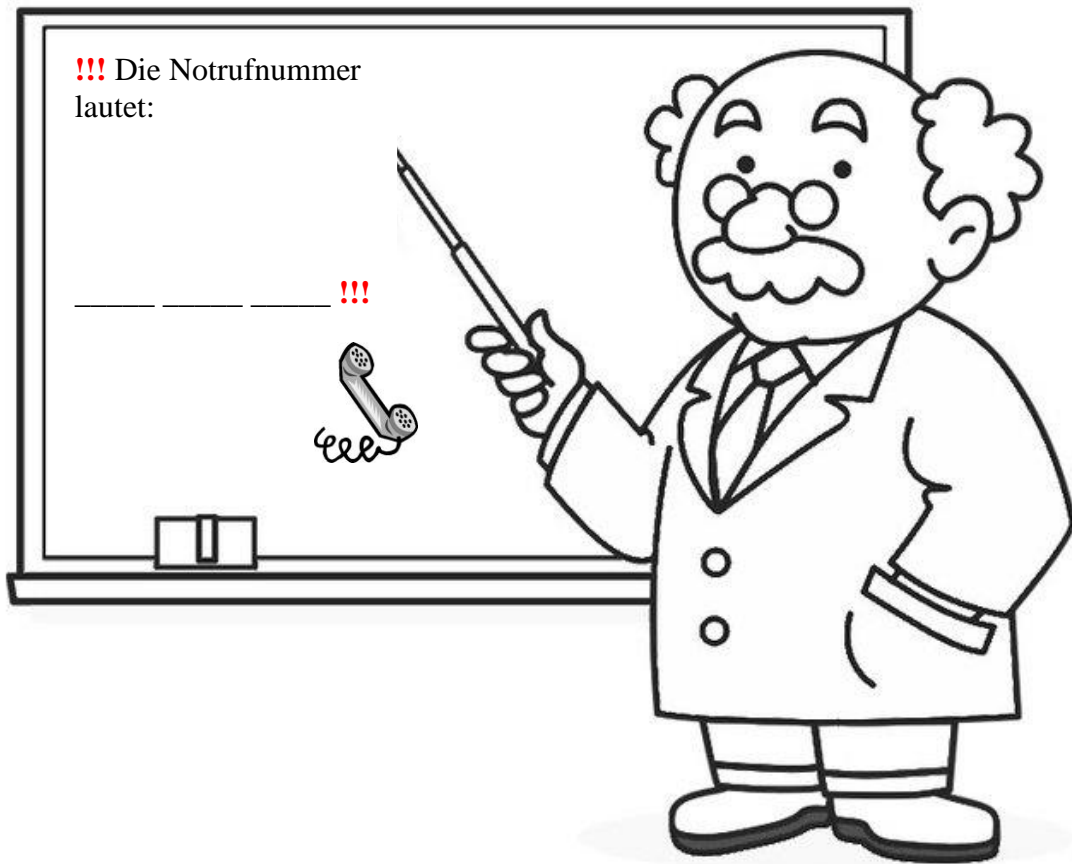

Unter dieser Nummer erreicht man aber **nicht nur** die Feuerwehr. Weißt Du, wer über diesen Notruf noch erreichbar ist? Male es auf.





Beim Notruf wird man nach den sogenannten 5 „W´s“ gefragt. Fallen sie Dir ein?

1 **W** _____

2 **W** _____

3 **W** _____

4 **W** _____



5 **W** _____

Bestimmt fällt Dir eine Situation ein, in der man die Feuerwehr oder den Rettungsdienst braucht und den Notruf wählen muss. Hier hast Du Platz um Deine Idee zu malen.





Erste – Hilfe – Rätsel

Im nachfolgenden Gitter haben sich Begriffe zum Thema Erste Hilfe versteckt. Findest Du diese?

HELFEN

VERBRENNUNG

STICH

GIFT

NOTFALL

RETTUNG

UNFALL



TELEFON

WUNDE

RETTUNGSDIENST

VERBAND

NOTRUF

VERLETZUNG

PFLASTER



R	Z	I	P	K	L	N	T	Z	P	G	I	F	T	E	R	N
A	S	D	V	F	G	H	J	K	L	Y	X	C	V	B	E	N
M	Q	H	E	L	F	E	N	W	E	R	T	Z	U	I	T	O
P	A	S	R	D	F	G	H	J	K	V	L	Y	X	C	T	V
B	N	M	L	W	E	R	T	Z	U	E	I	O	U	P	U	A
S	D	F	E	G	H	J	K	L	A	R	S	N	D	F	N	G
H	J	K	T	L	Y	X	C	V	B	B	F	N	M	Q	G	E
W	R	T	Z	Z	U	I	O	P	A	A	S	D	F	G	S	H
J	K	L	U	Y	C	H	V	B	L	N	N	M	Q	W	D	E
R	T	Z	N	U	I	O	P	L	L	D	D	A	S	D	I	F
G	H	J	G	K	L	B	N	M	M	N	B	V	C	H	E	X
L	K	J	H	G	F	D	S	A	W	U	N	D	E	A	N	S
P	O	S	T	I	U	Z	T	T	R	E	W	Q	F	R	S	A
W	N	O	T	F	A	L	L	E	R	T	Z	U	I	O	T	P
A	S	R	F	I	G	H	J	K	L	L	B	N	M	W	F	T
W	D	F	E	R	C	H	I	N	O	R	N	O	T	R	U	F
R	T	Z	U	T	Z	H	I	P	A	D	G	J	E	L	X	V
P	F	L	A	S	T	E	R	N	Q	E	T	U	L	O	A	D
G	J	K	L	Y	C	U	B	M	W	E	T	R	E	W	R	Z
I	P	A	D	G	J	K	N	L	X	V	W	N	F	D	E	S
N	O	T	R	R	E	V	T	G	W	G	H	I	O	R	S	T
M	N	O	P	E	R	V	E	R	B	R	E	N	N	U	N	G





Bilder - Geschichte

Oh je, was ist nur mit Struweliese -Tollpatsch passiert?

Und, was macht Helferharry – Ratlos mit Ihr?

Denke Dir beim Ausmalen eine passende Geschichte zu diesem Bild aus.

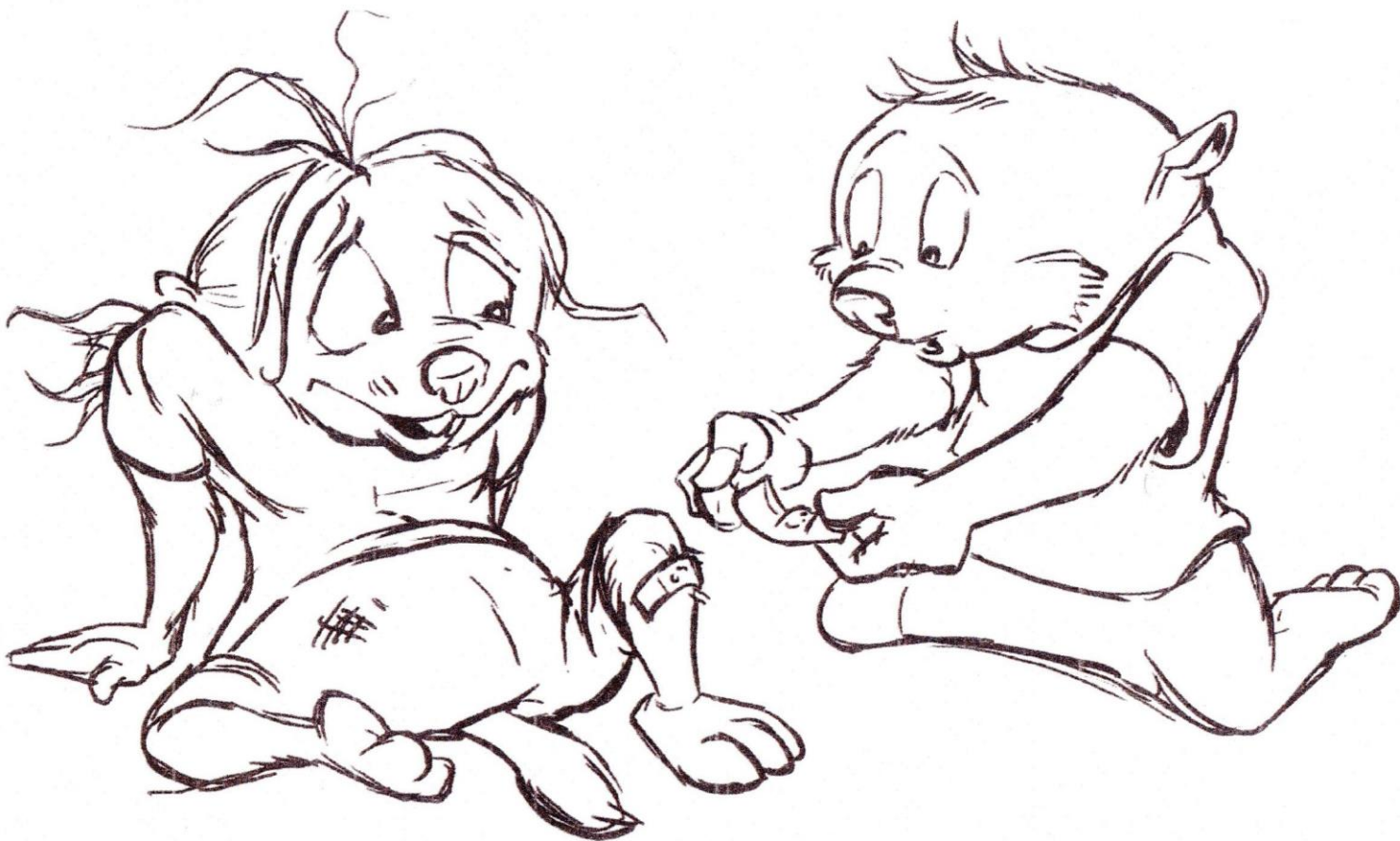



Feuerwehr - Memory

Male zuerst alle Motive ganz nach Deiner Vorstellung aus.

Für mehr Stabilität der Karten beim Spielen kannst Du das Memory vor dem Ausschneiden auch noch auf eine Pappe kleben.

Viel Spaß mit Deinem selbst gestalteten Memory.

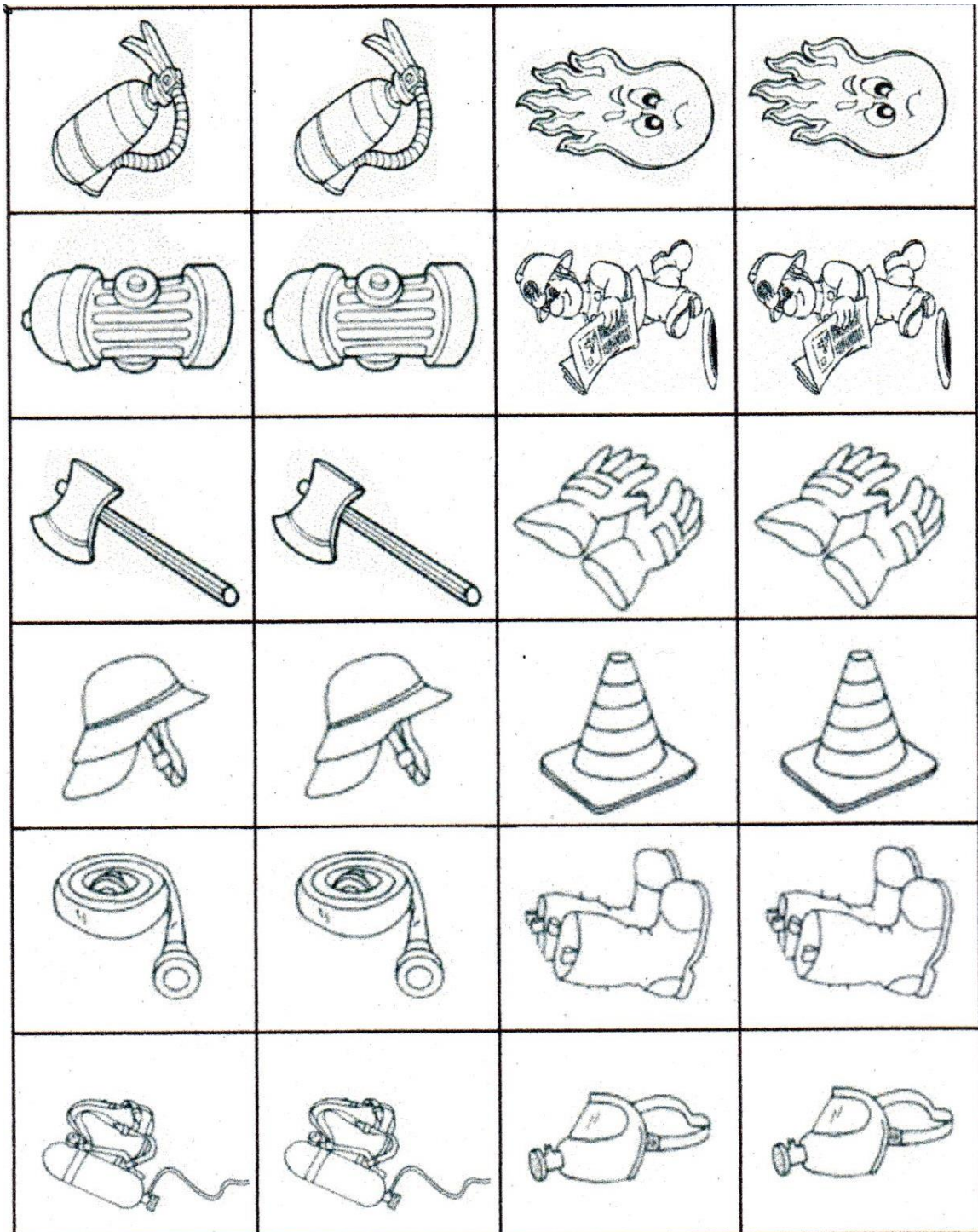



Einsatzfahrt mit Hindernissen

Auf dem Weg zum Einsatz sind oft zum Beispiel Straßen gesperrt und es müssen Umleitungen gefahren werden. Dabei zählt jede Minute. Kannst Du dem Feuerwehrauto zeigen, welchen Weg es fahren muss?

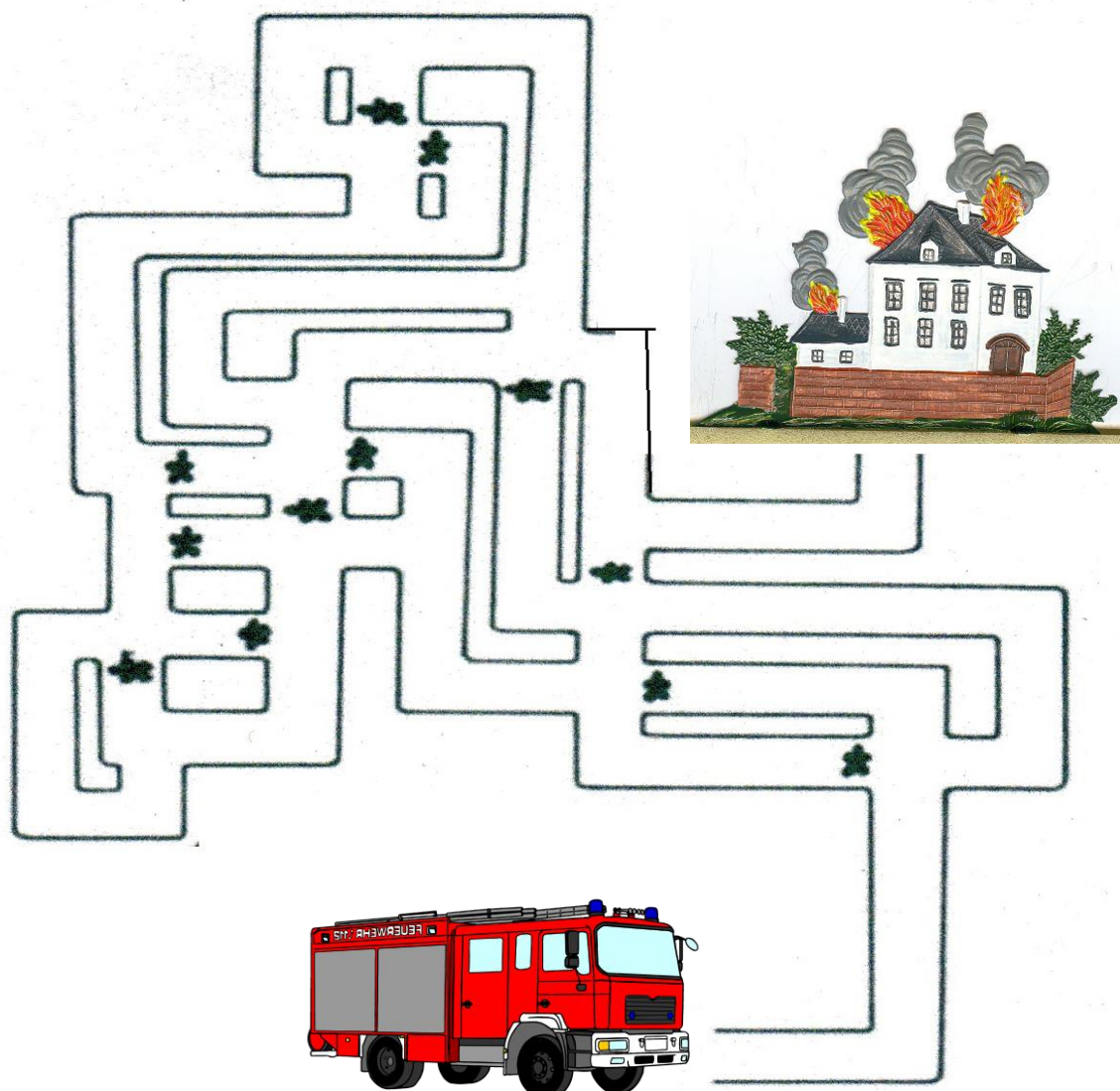

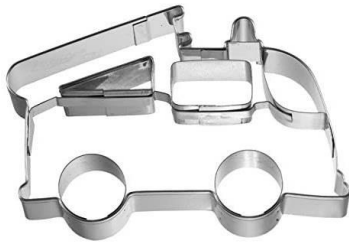

selbstgemachte Feuerwehr - Knetseife

- eine duftende Sache -

Kleiner Aufwand, große Wirkung und vor allem in Zeiten von Corona sehr wichtig.

Wie Du Knetseife selber machen kannst, wird Dir in dieser Anleitung verraten.

Du brauchst:

50 ml Duschgel

100 mg Speisestärke

Lebensmittelfarbe in rot oder blau (wenn Du es in den Farben der Feuerwehr möchtest)

Küchenwaage

Messbecher

Knetschüssel (nicht zu hoch)

Gabel oder Rührbesen

evtl. kleine Aussteckförmchen

} wenn Du Motive ausstechen möchtest

evtl. Nudelholz

sauberes Glas mit Deckel



So wird Knetseife gemacht:

Messe alle Zutaten ab und stelle sie bereit.

Wenn Du farbige Knetseife möchtest, mischt Du das **Duschgel** mit der ein **paar Tropfen**

Lebensmittelfarbe. Verrühre das Ganze gut.

Gibt nun die **Speisestärke** in eine Knetschüssel und mische das (gefärbte) **Duschgel** unter.

Verrühre alles mit einer Gabel oder Rührbesen, knete dann mit den Händen weiter.



Ist die Masse zu trocken und bröckelt, füge noch etwas Duschgel hinzu. Ist sie dagegen zu feucht, mischt Du mehr Speisestärke unter. Die Masse sollte sich wie Knete anfühlen.

Den nun entstandenen Teig kannst Du jetzt entweder zu kleinen Kugeln formen, oder Du rollst diesen mit dem **Nudelholz** aus, um mit den **Förmchen** Figuren auszustechen. Vielleicht hast Du sogar zufällig einen Ausstecher in Form eines Feuerwehrautos oder eines Hydranten zu Hause.

Fertig ist eure Knetseife.

Nun kannst Du die Knetseife direkt benutzen.

Alle Vorräte bewahrst Du am besten in einem verschließbaren Glas auf.

Beachte allerdings, dass diese Seife nicht so lange haltbar ist wie die, die Du im Geschäft kaufen kannst.

Sie wird schneller trocken und bröselig.

Quelle: GEOlino (in abgeänderter Form)





Quellennachweis

Deckblatt Bilder + Text: Kuffner E.

Seite 2 Text und Bilder: Kuffner E.

Seite 3 (Ur-)Quelle – überliefertes Rezept von Fabian F. 's Uroma

Seite 4 + 5 Foto + Text: Kuffner E.; Bilder: Clipart

Seite 6 + 7 Foto + Text: Kuffner E.; Bilder: Clipart

Seite 8 + 9 www.jugendfeuerwehr.de/akuelles/jugendfeuerwehr-home

abgeänderte Version durch Kuffner E.

Seite 10 – 13 Lied: www.youtube.com ; Text + Choreografie: Kuffner E.; Bilder: Clipart

Seite 14 Bilder: Clipart; Text: Kuffner E.

Seite 15 Bilder: Clipart + Ordner „Alles über Feuer und Rauch“; Text: Kuffner E.

Seite 16 Bilder: Clipart; Text: Kuffner E.

Seite 17 + 18 Bilder: Kinderbuch Rätselspaß; Text: Kuffner E.

Seite 19 – 21 Text: Kuffner E.

Seite 22 + 23 Bilder: Clipart

Seite 24 + 25 Bilder: Clipart; Text: Kuffner E.

Seite 26 + 27 Bilder + Text: TV-Loonland AG, Happy Life Animation AG;

abgeänderte Textversion durch Kuffner E.

Seite 28 + 29 Bilder: Clipart; Text: Kuffner E.

Seite 30 Bilder: Clipart; Text + Gitterrätsel: Kuffner E.

Seite 31 Bilder: Clipart; Text: Kuffner E.

Seite 32 Memory: www.jugendfeuerwehr.de/aktuelles/jugendfeuerwehr-home

Text: Kuffner E.

Seite 33 www.jugendfeuerwehr.de/aktuelles/jugendfeuerwehr-home

Bilder: Clipart; Text: Kuffner E.

Seite 34 + 35 Anleitung: GEOlino; Fotos (Seite 34): Kuffner E., Foto Seite 35: GEOlino

Seite 36 Bilder: Kuffner E.

Seite 37 + 38 Bilder + Text Kuffner E.

Erstellt: 05/2020 von Kuffner Elisabeth (Kontakt: Lehmweg4, 94267 Prackenbach, Mobil: 0170 27 82 29 5, E-Mail: lisakuffner@gmx.de)

